

Hladinový limitní spínač *soliphant T FTM 260*

**Cenově příznivý vibrační limitní spínač
pro jemnozrnné sypké hmoty**

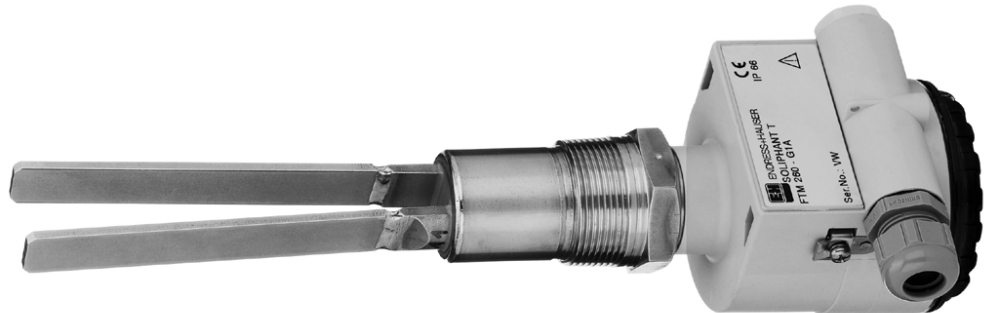

Oblasti použití

Soliphant je robustní hladinový limitní spínač pro zásobníky s jemnozrnnými nebo práškovými sypkými látkami, i s velmi malou sypnou hmotností. Díky svému provedení a použitým materiálům je Soliphant vhodný i pro použití v potravinářství.

Typické příklady použití:

obilí, mouka, sušené mléko, kakao, cukr, krmiva, prací prášky, práškové barvy, křída, sádra, cement, plastové granule.

Přednosti na první pohled

- Žádné nastavování: rychlé a nenákladné uvedení do provozu
- Necitlivý vůči tvorbě nánosů: bezúdržbový provoz
- Žádné mechanické pohyblivé díly: žádné opotřebenění, dlouhá životnost
- Různé elektronické vložky: optimální přizpůsobení řídicímu systému
- Stav sepnutí je indikován: jednoduchá kontrola

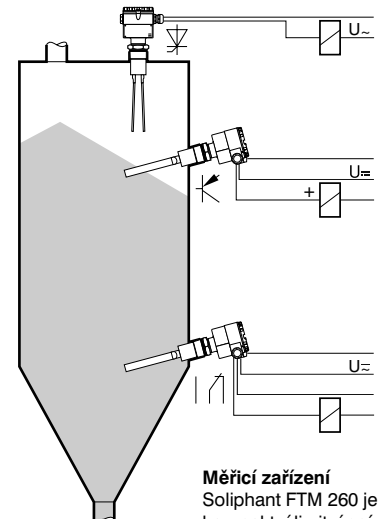

Měřicí zařízení

Soliphant FTM 260 je kompaktní limitní spínač, na který lze přímo připojit relé, magnetický ventil nebo programovatelný automat.

Endress + Hauser

Naše měřítka je praxe



